

Технический паспорт

№ заказа и цены: см. прайс-лист



VITOCCELL 100-V Тип CVA/CVAA/CVAA-A

Вертикальный емкостный водонагреватель
стальной, с эмалевым покрытием "Ceraprotect"

Информация об изделии

Напольное решение для экономного приготовления горячей воды. Емкостный водонагреватель Vitocell 100-V в вертикальном исполнении поставляется с водонаполнением до 950 л.

Основные преимущества

- Коррозионностойкий стальной водонагреватель с внутренним эмалевым покрытием Ceraprotect
- Дополнительная катодная защита с использованием магниевого гальванического анода; анод с питанием от внешнего источника поставляется в качестве принадлежности.
- Нагрев всего объема воды с помощью змеевика, достигающего дна водонагревателя.
- Высокий уровень комфорта при приготовлении горячей воды благодаря быстрому и равномерному нагреву воды с помощью змеевика большого размера
- Универсальное применение – при повышенной потребности в горячем водоснабжении можно соединить несколько емкостных водонагревателей Vitocell 100-V в батарее посредством коллекторов.
- По желанию возможна поставка или дополнительная установка электронагревательной вставки (для объема от 300 л).
- Для облегчения подачи на место установки водонагреватели Vitocell 100-V объемом свыше 500 л оснащены съемной теплоизоляцией.
- Емкостный водонагреватель Vitocell 100-V, тип CVAA-A объемом 160 и 200 л, оснащен вакуумной теплоизоляцией, обеспечивающей минимальные потери тепла.

Основные преимущества (продолжение)

Vitocell 100-V, тип CVA

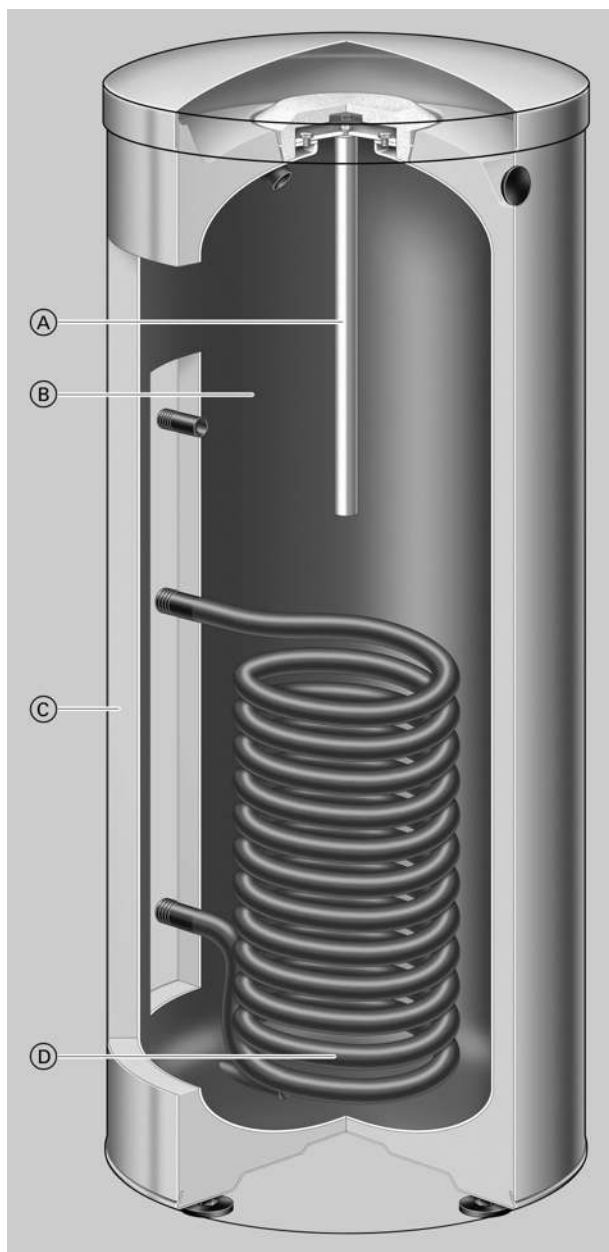

- Ⓐ Магнийевый анод или анод с электропитанием (опция)
- Ⓑ Стальной водонагреватель, с внутренним эмалевым покрытием "Ceraprotect"
- Ⓒ Высокоэффективная круговая теплоизоляция
- Ⓓ Нагрев всего объема воды с помощью змеевика, достигающего дна водонагревателя.

Основные преимущества (продолжение)

Vitocell 100-V, тип CVAA-A

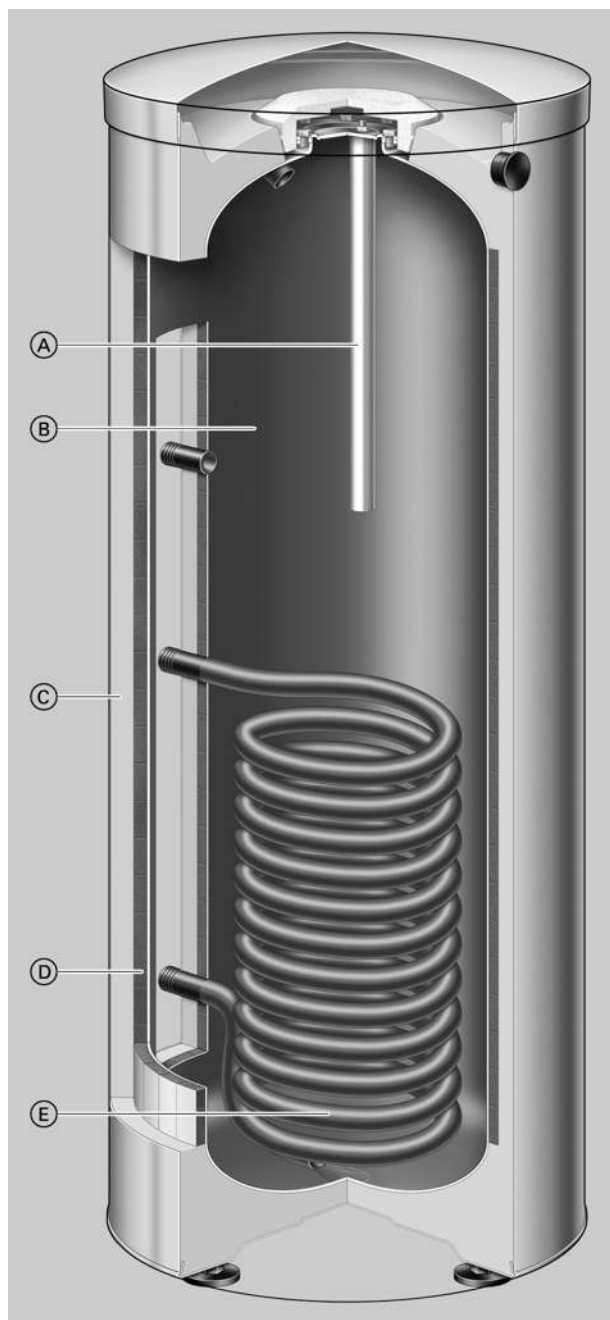

- Ⓐ Магнийевый анод или анод с электропитанием (опция)
- Ⓑ Стальной водонагреватель, с внутренним эмалевым покрытием "Ceraprotect"
- Ⓒ Высокоэффективная круговая теплоизоляция
- Ⓓ Вакуум-обшивка "Класс энергопотребления А"
- Ⓔ Нагрев всего объема воды с помощью змеевика, достигающего дна водонагревателя.

Технические характеристики

Для приготовления горячей воды в сочетании с водогрейными котлами и системами централизованного отопления, по выбору с электронагревателем в качестве дополнительного оборудования для емкостного водонагревателя объемом 300 и 500 л

- Рабочее давление в отопительном контуре до 25 бар (2,5 МПа)
- Рабочее давление в контуре ГВС до 10 бар (1,0 МПа)

Для следующих установок:

- температура в контуре ГВС до 95 °С
- температура подающей магистрали отопительного контура до 160 °С

Технические данные

Тип			CVAA-A/CVA		CVAA	CVA	CVAA	
Объем водонагревателя	л		160	200	300	500	750	950
Регистрационный номер DIN			9W241/11–13 MC/E				подана заявка	
Эксплуатационная производительность	90 °С	кВт	40	40	53	70	109	116
		л/ч	982	982	1302	1720	2670	2861
при подогреве воды в контуре ГВС с 10 до 45 °С и температуре подачи	80 °С	кВт	32	32	44	58	91	98
		л/ч	786	786	1081	1425	2236	2398
отопительного контура ... при указанном ниже расходе теплоносителя	70 °С	кВт	25	25	33	45	73	78
		л/ч	614	614	811	1106	1794	1926
	60 °С	кВт	17	17	23	32	54	58
		л/ч	417	417	565	786	1332	1433
	50 °С	кВт	9	9	18	24	33	35
		л/ч	221	221	442	589	805	869
Эксплуатационная производительность	90 °С	кВт	36	36	45	53	94	101
		л/ч	619	619	774	911	1613	1732
при подогреве воды в контуре ГВС с 10 до 60 °С и температуре подачи	80 °С	кВт	28	28	34	44	75	80
		л/ч	482	482	584	756	1284	1381
отопительного контура ... при указанном ниже расходе теплоносителя	70 °С	кВт	19	19	23	33	54	58
		л/ч	327	327	395	567	923	995
Объемный расход теплоносителя	м³/ч		3,0	3,0	3,0	3,0	3,0	3,0
при указанной эксплуатационной производительности								
Затраты теплоты на поддержание готовности	кВтч/24 ч		0,97/1,35	1,04/1,46	1,65	1,95	2,28	2,48
Габаритные размеры								
Длина (∅)								
– с теплоизоляцией	a	мм	581	581	667	859	1062	1062
– без теплоизоляции		мм	—	—	—	650	790	790
Ширина								
– с теплоизоляцией	b	мм	605	605	744	923	1110	1110
– без теплоизоляции		мм	—	—	—	837	1005	1005
Высота								
– с теплоизоляцией	c	мм	1189	1409	1734	1948	1897	2197
– без теплоизоляции		мм	—	—	—	1844	1817	2123
Кантовальный размер								
– с теплоизоляцией		мм	1260	1460	1825	—	—	—
– без теплоизоляции		мм	—	—	—	1860	1980	2286
Масса в сборе с теплоизоляцией	кг		86	97	156	181	301	363
Объем теплоносителя	л		5,5	5,5	10,0	12,5	29,7	33,1
Теплообменные поверхности	м²		1,0	1,0	1,5	1,9	3,5	3,9
Подключения (наружная резьба)								
Подающая и обратная магистраль отопительного контура	R		1	1	1	1	1¼	1¼
Трубопроводы холодной и горячей воды	R		¾	¾	1	1¼	1¼	1¼
Циркуляционный трубопровод	R		¾	¾	1	1	1¼	1¼
Класс энергоэффективности			A / B	A / B	B	B	—	—

Указание по длительной производительности

При проектировании установки для работы с указанной или рассчитанной долговременной мощностью следует предусмотреть использование соответствующего насоса. Указанная величина достигается только при условии, что номинальная тепловая мощность водогрейного котла ≥ долговременной мощности.

Указание

При объеме водонагревателя до 300 л имеется также модель Vitocell 100-W белого цвета.

Технические характеристики (продолжение)

Vitocell 100-V, тип CVA / CVAA-A, объем 160 и 200 л



Таблица размеров

Объем водонагревателя		л	160	200
Длина (∅)	a	мм	581	581
Ширина	b	мм	605	605
Высота	c	мм	1189	1409
	d	мм	1050	1270
	e	мм	884	884
	f	мм	634	634
	g	мм	249	249
	h	мм	72	72
	k	мм	317	317

- BÖ Отверстие для визуального контроля и чистки
- E Патрубок опорожнения
- HR Обратная магистраль отопительного контура
- HV Подающая магистраль отопительного контура
- KW Холодная вода
- SPR Датчик температуры емкостного водонагревателя для регулирования температуры емкостного водонагревателя или терморегулятор (внутренний диаметр погружной гильзы 16 мм)
- VA Магнийевый электрод пассивной защиты
- WW Горячая вода
- Z Циркуляция

Технические характеристики (продолжение)

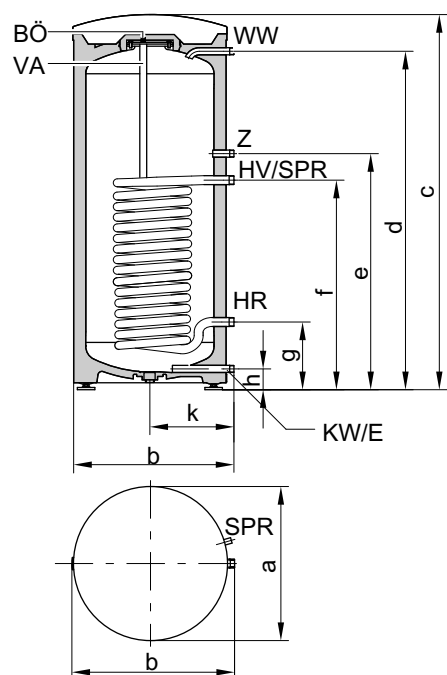
Vitocell 100-V, тип CVAA, объем 300 л



Таблица размеров

Объем водонагревателя	л	300	
Длина (∅)	a	мм	667
Ширина	b	мм	744
Высота	c	мм	1734
	d	мм	1600
	e	мм	1115
	f	мм	875
	g	мм	260
	h	мм	76
	k	мм	361
	l	мм	∅ 100
	m	мм	333

- BÖ Отверстие для визуального контроля и чистки
- E Патрубок опорожнения
- HR Обратная магистраль отопительного контура
- HV Подающая магистраль отопительного контура
- KW Холодная вода
- SPR Датчик температуры емкостного водонагревателя для регулирования температуры емкостного водонагревателя или терморегулятор (внутренний диаметр погружной гильзы 16 мм)
- VA Магнийевый электрод пассивной защиты
- WW Горячая вода
- Z Циркуляция

Технические характеристики (продолжение)

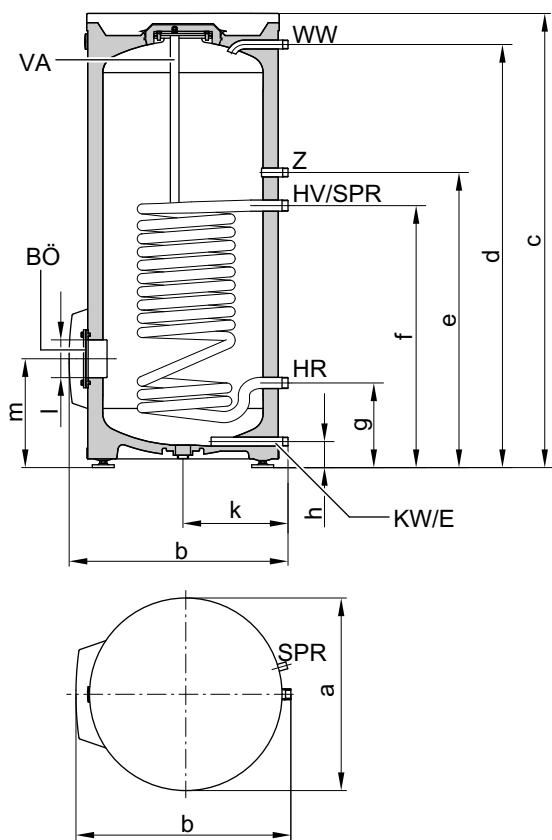
Vitocell 100-V, тип CVA, объем 500 л

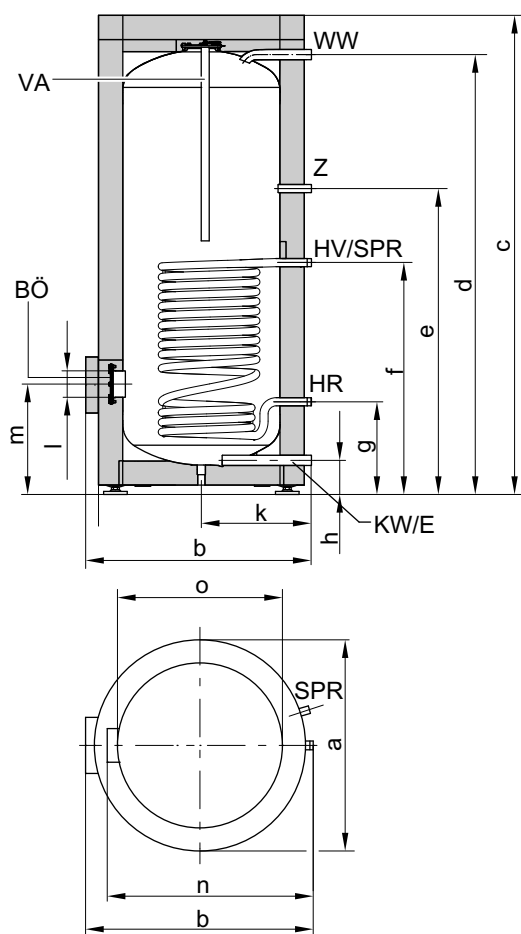

- HV Подающая магистраль отопительного контура
 KW Холодная вода
 SPR Датчик температуры емкостного водонагревателя для регулирования температуры емкостного водонагревателя или терморегулятор (внутренний диаметр погружной гильзы 16 мм)
 VA Магниевый электрод пассивной защиты
 WW Горячая вода
 Z Циркуляция

Таблица размеров

Объем водонагревателя	л	500	
Длина (∅)	a	мм	859
Ширина	b	мм	923
Высота	c	мм	1948
	d	мм	1784
	e	мм	1230
	f	мм	924
	g	мм	349
	h	мм	107
	k	мм	455
	l	мм	∅ 100
	m	мм	422
Без теплоизоляции	n	мм	837
Без теплоизоляции	o	мм	∅ 650

- BÖ Отверстие для визуального контроля и чистки
 E Патрубок опорожнения
 HR Обратная магистраль отопительного контура

Технические характеристики (продолжение)

Vitocell 100-V, тип CVAA, объем 750 и 950 л

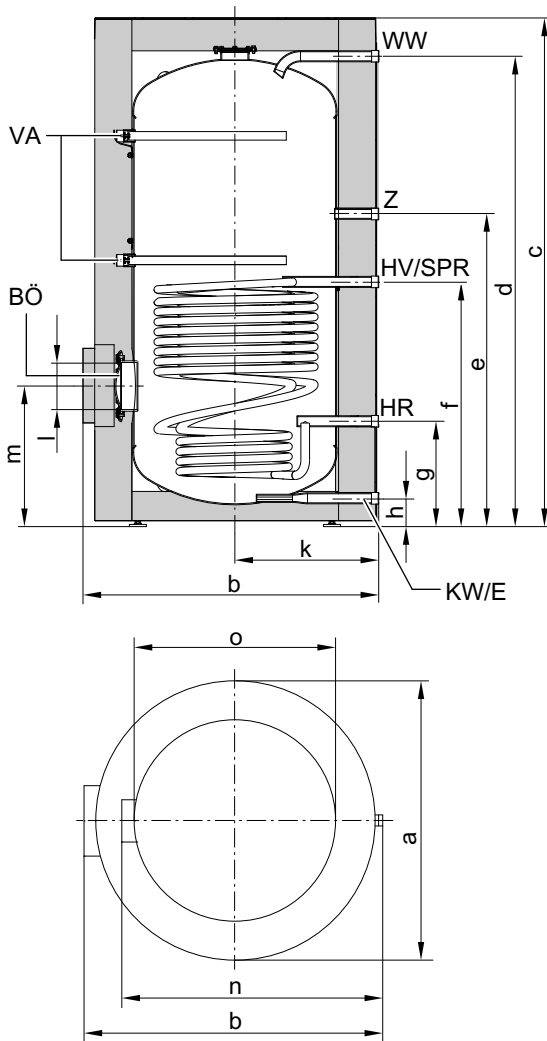

HV Подающая магистраль отопительного контура
 KW Холодная вода
 SPR Клеммная система для крепления погружных датчиков температуры на кожухе емкости. Крепления для 3 погружных датчиков температуры
 VA Магнийевый электрод пассивной защиты
 WW Горячая вода
 Z Циркуляция

Таблица размеров

Объем водонагревателя		л	750	950
Длина (∅)	a	мм	1062	1062
Ширина	b	мм	1110	1110
Высота	c	мм	1897	2197
	d	мм	1788	2094
	e	мм	1179	1283
	f	мм	916	989
	g	мм	377	369
	h	мм	79	79
	k	мм	555	555
	l	мм	∅ 180	∅ 180
	m	мм	513	502
Без теплоизоляции	n	мм	1005	1005
Без теплоизоляции	o	мм	∅ 790	∅ 790

BÖ Отверстие для визуального контроля и чистки
 E Патрубок опорожнения
 HR Обратная магистраль отопительного контура

Коэффициент производительности N_L

- Согласно DIN 4708
- Температура запаса воды в емкостном водонагревателе $T_{\text{вод}}$
 = температура холодной воды на входе + 50 K ^{+5 K/-0 K}

Объем водонагревателя	л	160	200	300	500	750	950
Коэффициент производительности N_L при температуре подачи теплоносителя							
90 °C		2,5	4,0	9,7	21,0	38,0	44,0
80 °C		2,4	3,7	9,3	19,0	32,0	42,0
70 °C		2,2	3,5	8,7	16,5	25,0	39,0

Технические характеристики (продолжение)

Указание относительно коэффициента производительности N_L

Коэффициент производительности N_L изменяется в зависимости от температуры запаса воды в емкостном водонагревателе $T_{вод.}$.

Нормативные показатели

- $T_{вод.} = 60\text{ °C} \rightarrow 1,0 \times N_L$
- $T_{вод.} = 55\text{ °C} \rightarrow 0,75 \times N_L$
- $T_{вод.} = 50\text{ °C} \rightarrow 0,55 \times N_L$
- $T_{вод.} = 45\text{ °C} \rightarrow 0,3 \times N_L$

Кратковременная производительность (в течение 10 минут)

- Относительно коэффициента производительности N_L
- Нагрев воды в контуре ГВС с 10 до 45 °C

Объем водонагревателя	л	160	200	300	500	750	950
Кратковременная производительность (л/10 мин) при температуре подачи отопительного контура							
90 °C		210	262	407	618	850	937
80 °C		207	252	399	583	770	915
70 °C		199	246	385	540	665	875

Максимальный забор воды (10-минутный)

- Для коэффициента производительности N_L
- С догревом
- Нагрев воды в контуре ГВС с 10 до 45 °C

Объем водонагревателя	л	160	200	300	500	750	950
Максимальный забор воды (л/мин) при температуре подачи отопительного контура							
90 °C		21	26	41	62	85	94
80 °C		21	25	40	58	77	92
70 °C		20	25	39	54	67	88

Возможный водоотбор

- Водонагреватель нагрет до 60 °C
- Без догрева

Объем водонагревателя	л	160	200	300	500	750	950
Норма водозабора	л/мин	10	10	15	15	20	20
Возможный водоотбор	л	120	145	240	420	615	800
Температура воды $t = 60\text{ °C}$ (постоянно)							

Время нагрева

Приведенное время нагрева достигается только в том случае, если при соответствующей температуре подачи и нагреве воды в контуре ГВС с 10 до 60 °C обеспечена максимальная эксплуатационная производительность емкостного водонагревателя.

Объем водонагревателя	л	160	200	300	500	750	950
Время нагрева (мин.) при температуре подачи теплоносителя							
90 °C		19	19	23	28	23	35
80 °C		24	24	31	36	31	45
70 °C		34	37	45	50	45	70

Технические характеристики (продолжение)

Гидродинамическое сопротивление отопительных контуров

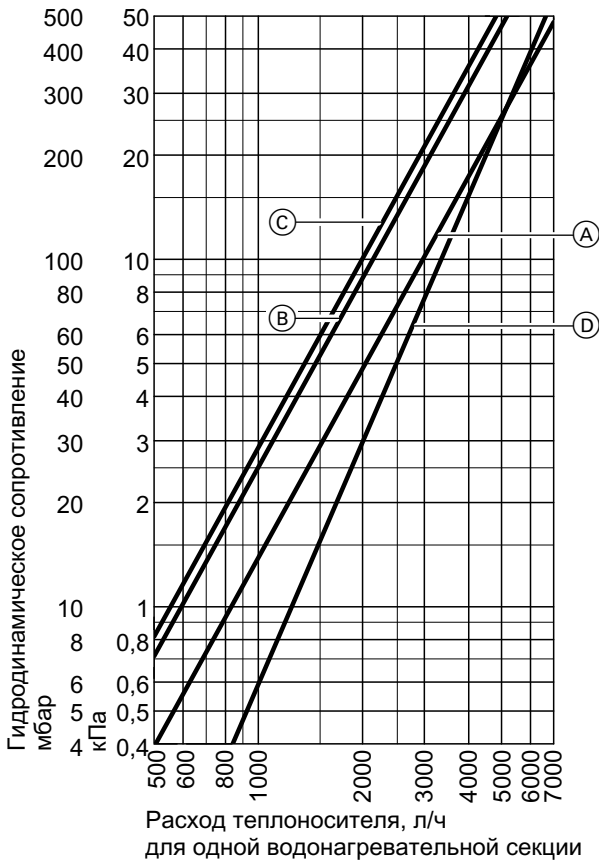

- (A) Объем 160 и 200 л
- (B) Объем водонагревателя 300 л
- (C) Объем водонагревателя 500 л
- (D) Объем водонагревателя 750 л и 950 л

Гидродинамическое сопротивление в контуре ГВС

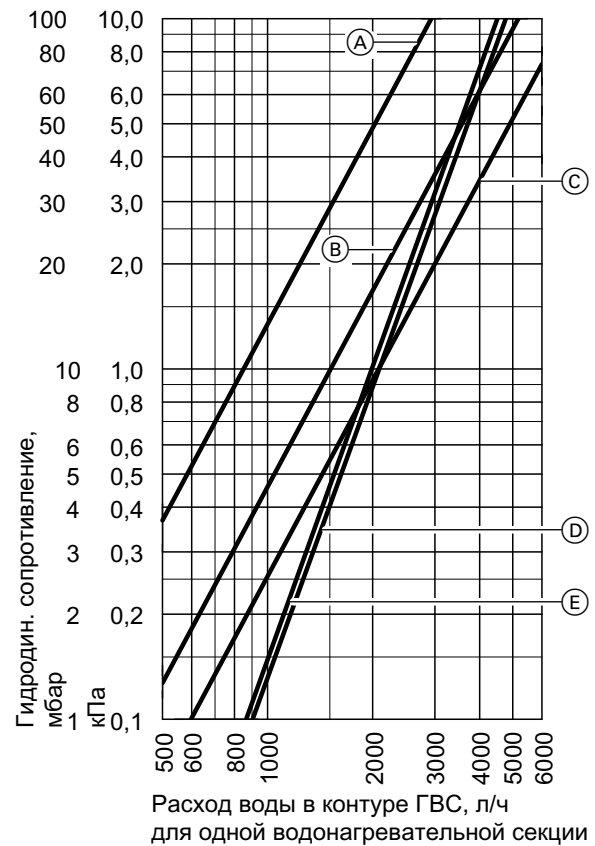

- (A) Объем 160 и 200 л
- (B) Объем водонагревателя 300 л
- (C) Объем водонагревателя 500 л
- (D) Объем водонагревателя 750 л
- (E) Объем водонагревателя 950 л

Технические характеристики батареи водонагревателей

Технические данные батареи водонагревателей (объемом 300 и 500 л)

Емкостные водонагреватели могут быть соединены в батареи из двух (300 л) и трех (500 л) водонагревателей. Соединительные коллекторы на стороне отопительного контура и контура ГВС поставляются изготовителем и заказываются отдельно. Батареи из более чем 3 водонагревателей могут быть составлены из нескольких батарей, содержащих до 3 водонагревателей. Подключение этих батарей водонагревателей к отопительному контуру и контуру ГВС должно быть выполнено монтажной организацией.

Для приготовления горячей воды в сочетании с водогрейными котлами, системами централизованного теплоснабжения и низкотемпературными системами отопления, по выбору с электронагревателем.

Годится для следующих установок:

- температура подачи отопительного контура/рабочее давление в отопительном контуре до 120 °C/ 18 бар (1,8 МПа), 160 °C/ 16 бар (1,6 МПа)
- рабочее давление в контуре ГВС до 10 бар (1,0 МПа)

Технические характеристики батареи водонагревателей (продолжение)

Объем		л	300	500
Общий объем батареи водонагревателей		л	600	1500
Количество емкостных водонагревателей			2	3
Расположение			●●	●●●
Долговременная мощность при подогреве воды в контуре ГВС с 10 до 45 °С и температуре подачи греющего контура ... при ука- занном ниже расходе теплоносителя	90 °С	кВт	106	140
		л/ч	2604	3440
	80 °С	кВт	88	116
		л/ч	2162	2850
	70 °С	кВт	66	90
		л/ч	1622	2212
Долговременная мощность при подогреве воды в контуре ГВС с 10 до 60 °С и температуре подачи греющего контура ... при ука- занном ниже расходе теплоносителя	60 °С	кВт	46	64
		л/ч	1130	1572
	50 °С	кВт	36	48
		л/ч	884	1178
	90 °С	кВт	90	106
		л/ч	1548	1822
Долговременная мощность при подогреве воды в контуре ГВС с 10 до 60 °С и температуре подачи греющего контура ... при ука- занном ниже расходе теплоносителя	80 °С	кВт	68	88
		л/ч	1168	1512
	70 °С	кВт	46	66
	л/ч	790	1134	
Объемный расход теплоносителя при указанной мощности в непрерывном режиме работы		м ³ /ч	6	9
Габаритные размеры с теплоизоляцией				
Длина	a	мм	1495	3001
Ширина	b	мм	1046	1298
Высота	d	мм	1734	1948
Масса		кг	334	639
Емкостный водонагреватель с теплоизоляцией и коллекторами				
Объем теплоносителя включая коллекторы		л	25	50
Теплообменная площадь		м ²	3,0	5,8
Подключения				
Подающая и обратная магистраль (фланцевое соединение)		DN	50	50
Холодная вода, горячая вода (наружная резьба)		R	1¼	1½

Технические характеристики батареи водонагревателей (продолжение)

Указание по длительной производительности

При проектировании установки для работы с указанной или рассчитанной длительной производительностью следует предусмотреть использование соответствующего насоса. Указанная долговременная мощность достигается только при условии, что номинальная тепловая мощность водогрейного котла \geq долговременной мощности.

Пример

Объем 500 л

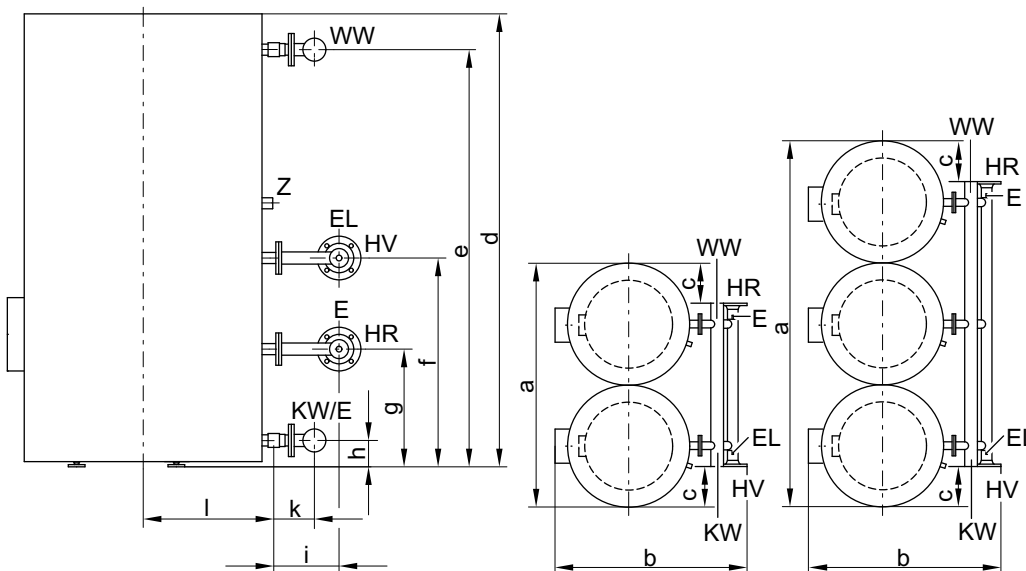

Вид сбоку и сверху

E	Патрубок опорожнения на стороне греющего контура (внутренняя резьба R 1/2)	HV	Подающая магистраль отопительного контура
EL	Воздухоотводчик (внутренняя резьба R 1/2)	KW/E	Трубопровод холодной воды и вентиль опорожнения на стороне контура водоразбора ГВС
HR	Обратная магистраль отопительного контура	WW	Горячая вода
		Z	Циркуляционный трубопровод

Таблица размеров

Объем	л	300	500
Общий объем батареи водонагревателей	л	600	1500
Количество емкостных водонагревателей		2	3
Расположение		●●	●●●
a	мм	1495	3001
b	мм	1046	1298
c	мм	226	323
d	мм	1734	1948
e	мм	1600	1784
f	мм	875	924
g	мм	260	349
ч	мм	76	107
i	мм	220	210
k	мм	105	116
л	мм	361	455

Технические характеристики батареи водонагревателей (продолжение)

Коэффициент производительности N_L согласно DIN 4708

Температура запаса воды в емкостном водонагревателе = температура холодной воды на входе + $50 K^{+5 K-0 K}$

Объем	л	300	500	
Общий объем батареи водонагревателей	л	600	1000	1500
Количество емкостных водонагревателей		2	2	3
Коэффициент производительности N_L при температуре подачи греющего контура				
90 °C		30	60	101
80 °C		29	55	93
70 °C		28	49	82

Кратковременная мощность (в течение 10 мин)

- Относительно коэффициента мощности N_L
- Нагрев воды в контуре ГВС с 10 до 45 °C

Объем	л	300	500	
Общий объем батареи водонагревателей	л	600	1000	1500
Количество емкостных водонагревателей		2	2	3
Кратковременная производительность (л/10 мин) при температуре подачи греющего контура				
90 °C		759	1150	1610
80 °C		745	1088	1520
70 °C		728	1016	1400

Максимальный разбор воды (в течение 10 минут)

- Относительно коэффициента мощности N_L
- С догревом
- Нагрев воды в контуре ГВС с 10 до 45 °C

Объем	л	300	500	
Общий объем батареи водонагревателей	л	600	1000	1500
Количество емкостных водонагревателей		2	2	3
Максимальный разбор воды (л/мин) при температуре подачи греющего контура				
90 °C		76	115	161
80 °C		74	109	152
70 °C		73	102	140

Возможный забор воды

- Водонагреватель нагрет до 60 °C
- Без догрева

Объем	л	300	500	
Общий объем батареи водонагревателей	л	600	1000	1500
Количество емкостных водонагревателей		2	2	3
Норма водоразбора	л/мин	30	30	30
Возможный забор воды	л	480	840	1260
Вода с t = 60 °C (постоянно)				

Состояние при поставке

Vitocell 100-V, тип CVA, CVAA, CVAA-A

160, 200 и 300 л

Стальной емкостный водонагреватель с внутренним эмалевым покрытием "Ceraprotect" для приготовления горячей воды

- Вварная погружная гильза (внутренний диаметр 16 мм) для датчика температуры водонагревателя или терморегулятора
- Регулируемые опоры
- Магниевый защитный анод
- Установленная теплоизоляция

Цвет эпоксидного покрытия листовой обшивки – серебристый или белый.

Состояние при поставке (продолжение)

Vitocell 100-V, тип CVA

500 л

Стальной емкостный водонагреватель с внутренним эмалированным покрытием «Seгарprotect» для приготовления горячей воды

- Вварная погружная гильза (внутренний диаметр 16 мм) для датчика температуры водонагревателя или терморегулятора
- Регулируемые опоры
- Магниево-цинковый защитный анод

В отдельной упаковке:

- съемная теплоизоляция, цвет пластикового покрытия теплоизоляции - серебристый

Vitocell 100-V, тип CVAA

Объем 750 и 950 л

Стальной емкостный водонагреватель с внутренним эмалированным покрытием «Seгарprotect» для приготовления горячей воды

- Термометр
- Клеммная система для крепления погружных датчиков температуры на кожухе емкости (3 точки крепления)
- Регулируемые опоры
- Магниево-цинковый защитный анод

В отдельной упаковке:

- съемная теплоизоляция, цвет пластикового покрытия теплоизоляции - серебристый

Указания по проектированию

Подключения в контуре ГВС

Подключения согласно DIN 1988

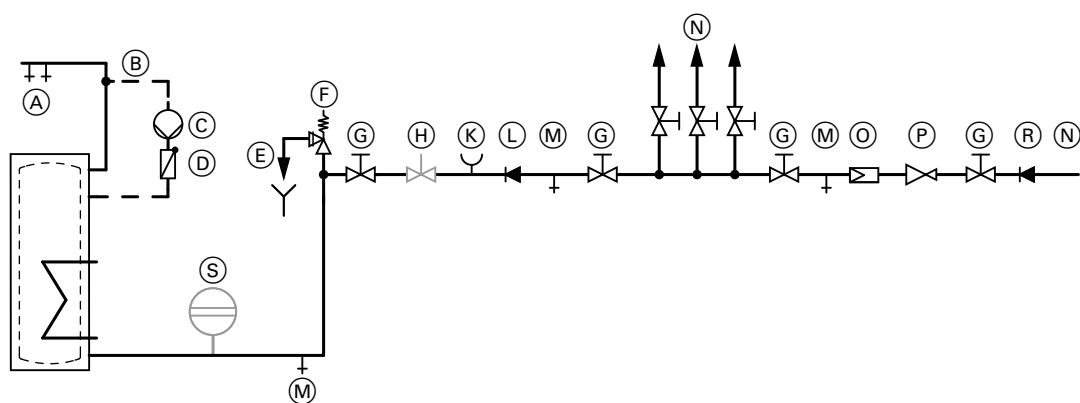

- | | |
|---|---|
| (A) Трубопровод горячей воды | (K) Подключение манометра |
| (B) Циркуляционный трубопровод | (L) Обратный клапан |
| (C) Циркуляционный насос ГВС | (M) Опорожнение |
| (D) Подпружиненный обратный клапан | (N) Трубопровод холодной воды |
| (E) Выпускная линия с контролируемым выходным отверстием | (O) Фильтр воды в контуре ГВС |
| (F) Предохранительный клапан | (P) Редукционный клапан |
| (G) Запорный клапан | (R) Обратный клапан/разделитель труб |
| (H) Клапан регулирования расхода
(Рекомендация: монтаж и настройка максимального расхода воды должны соответствовать 10-минутной производительности емкостного водонагревателя). | (S) Мембранный расширительный бак, предназначен для контура ГВС |

Указания по проектированию (продолжение)

Обязателен монтаж предохранительного клапана.

Рекомендация. Установить предохранительный клапан выше верхней кромки емкостного водонагревателя. Таким образом, при работах на предохранительном клапане опорожнение емкостного водонагревателя не потребуется.

Температуры подачи отопительного контура свыше 110 °C

При этих условиях эксплуатации согласно DIN 4753 в водонагреватель необходимо дополнительно установить прошедший конструктивные испытания защитный ограничитель температуры, ограничивающий температуру до 95 °C.

Гарантия

Предоставляемая нами гарантия на емкостный водонагреватель сохраняет силу только при условии, что качество нагреваемой воды соответствует действующему положению о питьевой воде, и имеющиеся водоподготовительные установки исправно функционируют.

Теплообменные поверхности

Коррозионно-стойкие и защищенные теплообменные поверхности (контур ГВС / отопительный контур) соответствуют исполнению C по DIN 1988-200.

Электронагревательная вставка

При использовании стороннего нагревательного элемента, он должен иметь необогреваемую длину не менее 130 мм, а также быть предназначенным для эмалированных емкостных водонагревателей.

Инструкция по проектированию

Дополнительные указания по проектированию и расчету приведены в "Инструкции по проектированию централизованной системы горячего водоснабжения с емкостными водонагревателями Vitocell".

Применение по назначению

Согласно назначению прибор может устанавливаться и эксплуатироваться только в закрытых системах в соответствии с EN 12828 / DIN 1988 или в гелиоустановках в соответствии с EN 12977 с учетом соответствующих инструкций по монтажу, сервисному обслуживанию и эксплуатации. Емкостные водонагреватели предусмотрены исключительно для аккумулирования и нагрева воды с качеством, эквивалентным питьевой; буферные емкости отопительного контура предназначены только для воды для наполнения с качеством, эквивалентным питьевой. Гелиоколлекторы должны эксплуатироваться только с использованием теплоносителя, имеющего допуск изготовителя.

Условием применения по назначению является стационарный монтаж в сочетании с элементами, имеющими допуск для эксплуатации с этой установкой.

Производственное или промышленное использование в целях, отличных от отопления помещений или приготовления горячей воды, считается использованием не по назначению.

Цели применения, выходящие за эти рамки, в отдельных случаях могут требовать одобрения изготовителя.

Неправильное обращение с прибором или его неправильная эксплуатация (например, вследствие открытия прибора пользователем установки) запрещено и ведет к освобождению от ответственности.

Неправильным обращением также считается изменение элементов системы относительно предусмотренной для них функциональности (например, непосредственное приготовление горячей воды в коллекторе).

Необходимо соблюдать законодательные нормы, в особенности относительно гигиены приготовления горячей воды.

Принадлежности

Блок предохранительных устройств согласно DIN 1988

Компоненты:

- запорный клапан
- обратный клапан и контрольный штуцер
- штуцер для подключения манометра
- мембранный предохранительный клапан

Объем емкостного водонагревателя до 200 л

- 10 бар (1 МПа): № заказа **7219 722**
- **A** 6 бар (0,6 МПа): № заказа **7265 023**
- DN 15/R ¾
- Макс. отопительная мощность: 75 кВт

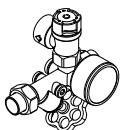

Объем емкостного водонагревателя от 300 л

- 10 бар (1 МПа): № заказа **7180 662**
- **A** 6 бар (0,6 МПа): № заказа **7179 666**
- DN 20/R 1
- Макс. отопительная мощность: 150 кВт



Терморегулятор

№ заказа **7151 989**

- С термостатической системой
- С ручкой настройки снаружи на корпусе
- Без погружной гильзы
- С рейкой для монтажа на емкостном водонагревателе или на стене.

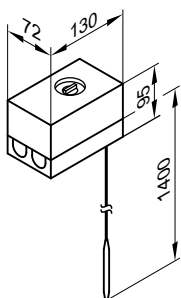

Технические данные

Подключение	3-жильный кабель с поперечным сечением провода 1,5 мм ²
Степень защиты	IP41 согласно EN 60529
Диапазон настройки	от 30 до 60 °С, возможна перенастройка на диапазон до 110 °С
Разность между температурой вкл. и выкл.	макс. 11 К
Коммутационная способность	6 (1,5) А 250 В~
Функция переключения	при росте температуры с 2 на 3
Регистрационный номер DIN	DIN TR 1168

Насос загрузки емкостного водонагревателя

№ для заказа 7172 611 и 7172 612

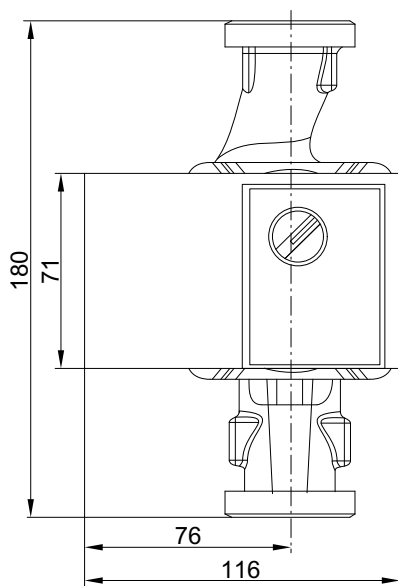

№ заказа	7172 611	7172 612
Тип насоса	Yonos PARA 25/6	Yonos PARA 30/6
Напряжение	В~ 230	230
Потребляемая мощность	Вт 3-45	3-45
Подключение	G 1½	2
Соединительный кабель для водогрейных котлов	м 5,0 до 40 кВт	5,0 40 - 70 кВт

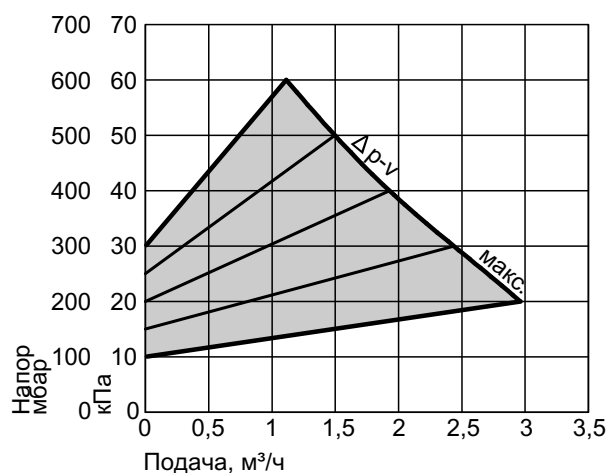

Δp-v (перемен.)

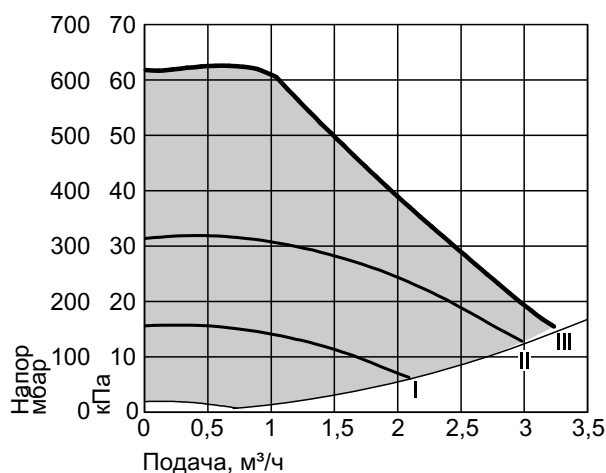

Δp-c (постоян.)

Принадлежности (продолжение)

Насос загрузки емкостного водонагревателя

№ заказа 7172 613

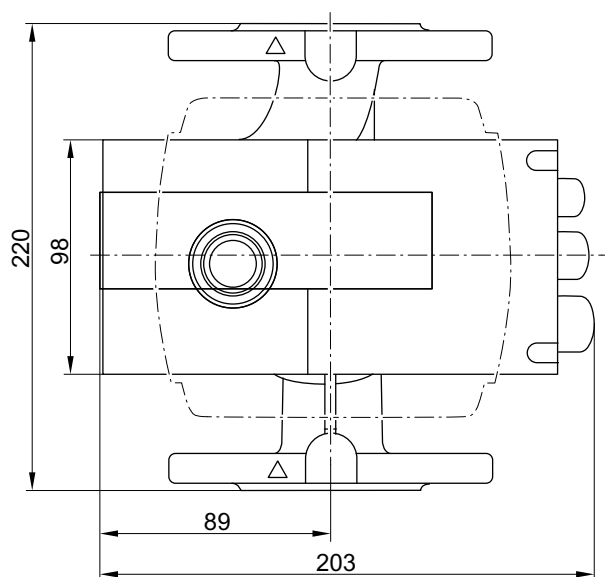

№ заказа	7172 613	
Тип насоса	Stratos 40/1-4	
Напряжение	В~	230
Потребляемая мощность	Вт	14-130
Подключение	DN	40
Соединительный кабель для водогрейных котлов мощностью	м	5,0 от 70 кВт

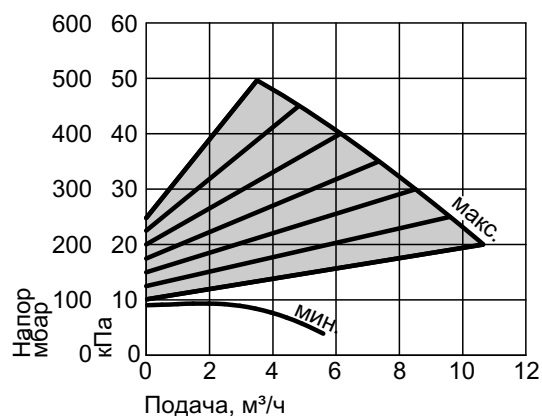

Dr-v (переменная)

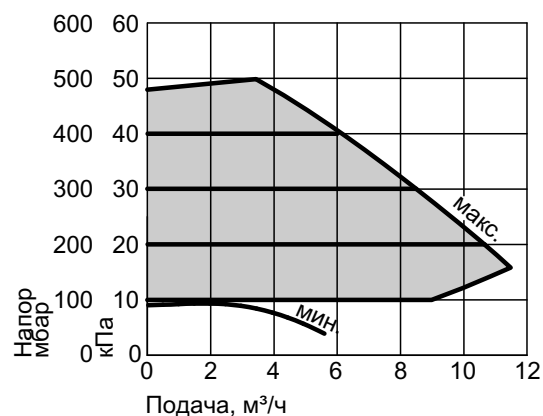

Dr-c (постоянно)

Электронагревательная вставка ENE

- С предохранительным ограничителем температуры и терморегулятором
- Может также использоваться вместе с трубкой послышной загрузки (при объеме 750 и 950 л)
- Может использоваться только для мягкой воды и воды средней жесткости до 14 нем. град. жесткости (степень жесткости 2/2,5 моль/м³)

Принадлежности (продолжение)

Технические характеристики электронагревательной вставки ЕНЕ с емкостным водонагревателем Vitocell 100-V

Объем емкостного водонагревателя Vitocell 100-V л	300	500	750		950	
Трубка послойной загрузки	Нет	Нет	Нет	Да	Нет	Да
№ заказа электронагревательной вставки ЕНЕ						
– 2/4/6 кВт	Z012 676	Z012 677	Z012 678	Z012 684	Z012 678	Z012 684
– 4/8/12 кВт	—	—	Z012 682	Z012 687	Z012 682	Z012 687
Объем, обогреваемый нагревательной вставкой л	254	408	561		711	
Ширина b (с электронагревательной вставкой ЕНЕ) мм	843	1005	1190		1190	
Минимальное расстояние до стены для монтажа электронагревательной вставки ЕНЕ						
– 2/4/6 кВт мм	685	650	650		650	
– 4/8/12 кВт мм	—	—	950		950	
Время нагрева воды с 10 до 60 °С при использовании электронагревательной вставки ЕНЕ на 2/4/6 кВт						
– 2 кВт ч	7,4	11,9	16,3		20,7	
– 4 кВт ч	3,7	5,9	8,2		10,3	
– 6 кВт ч	2,5	4,0	5,4		6,9	
Время нагрева воды с 10 до 60 °С при использовании электронагревательной вставки ЕНЕ на 4/8/12 кВт						
– 4 кВт ч	—	—	8,2		10,3	
– 8 кВт ч	—	—	4,1		5,2	
– 12 кВт ч	—	—	2,7		3,5	

Технические характеристики электронагревательной вставки ЕНЕ

Диапазон мощности кВт	макс. 6			макс. 12		
Номинальное потребление в нормальном режиме / при быстром нагреве кВт	2	4	6	4	8	12
Номинальное напряжение	3/Н/РЕ 400 В/50 Гц					
Номинальный ток А	8,7	17,4	8,7	10,0	20,0	17,3
Масса кг	2			3		
Степень защиты	IP44					

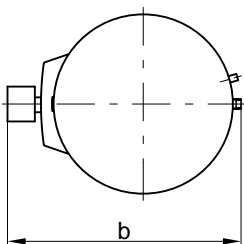
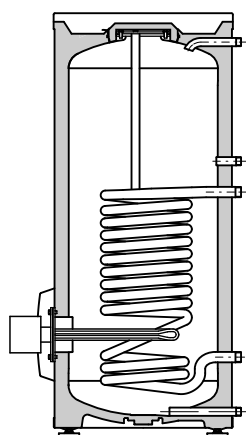

Объем 300 л

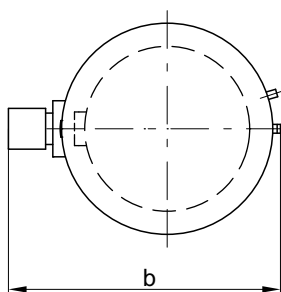
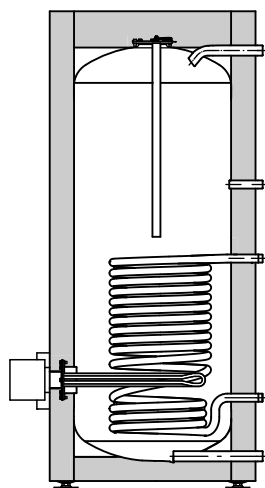

Объем 500 л

Трубка загрузки

Трубка послышной загрузки обеспечивает быстрое приготовление горячей воды для установок с тепловыми насосами и большим расходом горячей воды.

С помощью трубки послышной загрузки горячая вода медленно поступает через отверстия в нижней части водонагревателя. Уменьшается перемешивание воды с различной температурой. Горячая вода лучше и равномернее распределяется по большому объему (до водозаборного патрубка).

Трубка послышной загрузки может использоваться также вместе с 1 электронагревательной вставкой ЕНЕ (для объема 750 и 950 л).

Трубка послышной загрузки с фланцем и кожухом

- Трубка послышной загрузки представляет собой трубку с заглушкой в конце и несколькими отверстиями.
- Трубка послышной загрузки изготовлена из пластика, пригодного для питьевой воды.
- В особенности трубка эффективна для использования вместе с тепловыми насосами большой мощности.
- Дополнительно требуется пластинчатый теплообменник (Vitotrans 100). Параметры пластинчатого теплообменника должны быть рассчитаны, исходя из конфигурации установки.

Технические характеристики трубки послышной загрузки с емкостным водонагревателем Vitocell 100-V

Объем емкостного водонагревателя Vitocell 100-V	л	300	500	750	950
Объем, нагреваемый трубкой послышной загрузки	л	254	408	561	711
Ширина b (с трубкой послышной загрузки)	мм	741	923	1110	1120
Минимальное расстояние до стены для монтажа трубки послышной загрузки	мм	465	535	535	535
Масса трубки послышной загрузки	кг	0,5	0,5	0,5	0,5

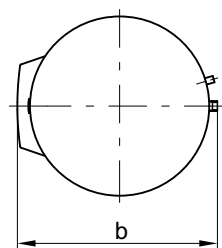
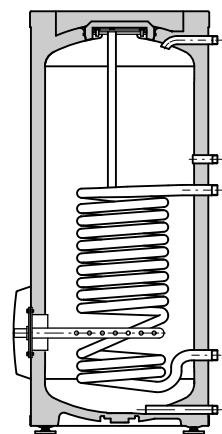

Объем 300 л